



V Z T KOCÁK S.R.O.

VÝROBA VZT POTRUBIA / [VZTKOCAK@GMAIL.COM](mailto:VZTKOCAK@GMAIL.COM)

NAFTÁRSKA 1413 90845 GBELY

+421911264417, +421346589413

# KATALÓG VÝROBKOV



Naftárska 1413, 908 45 Gbely

Tel.: 034/658 9413

IČO: 53697391

IČ DPH: SK2121470890



V Z T KOCÁK S.R.O.

VÝROBA VZT POTRUBIA / [VZTKOCAK@GMAIL.COM](mailto:VZTKOCAK@GMAIL.COM)

NAFTÁRSKA 1413 90845 GBELY

+421911264417, +421346589413

# KRUHOVÉ POTRUBIE



## 1. KOMPONENTY KRUHOVÉHO POTRUBIA

### 1.1 SPIRO POTRUBIE- Rúra so špirálovým vinutím- ozn. **SR**

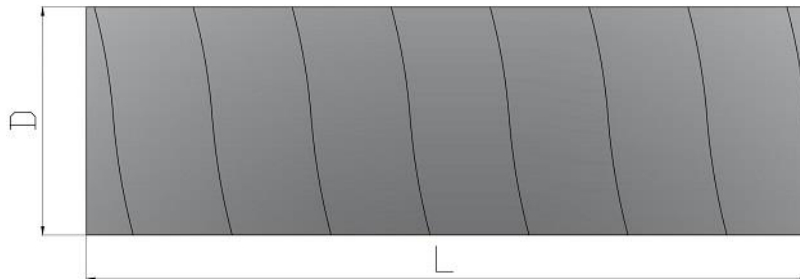

**VZOR OBJEDNÁVANIA: SR D/L X ks (L- dĺžka potrubia (3000, 5000mm))**

**PRÍKLAD: SR 250/3000 5 ks**

Vyrába sa stočením a sfalčovaním pásov plechu v štandardných rozmeroch od 80mm do 1250mm v hrúbke od 0,5mm do 1,0mm. Štandardné dĺžky sú 3000mm a 5000mm, ale po dohode vieme dodať aj iné dĺžky. Špirálové rúry sú najviac využívané na vetranie, klimatizáciu, odsávanie odpadového vzduchu.

#### Hrúbka plechu potrubia:

0,5mm od D80 - D225

0,6mm od D250 - D355

0,8mm od D400 - D630

1,0mm od D710 – D1250

## 1.1.1 RÚRA HLADKÁ - ozn. RH

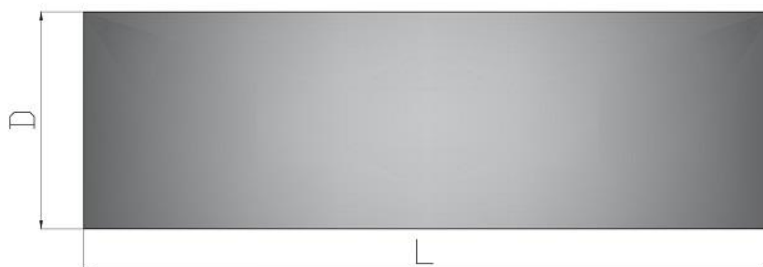

**VZOR OBJEDNÁVANIA: RH D/L X ks (L- dĺžka potrubia, max L je 1500mm)**

**PRÍKLAD: RH 250/1500 5 ks**

Hladké kruhové potrubie sa vyrába štandardne z pozinkovaného plechu a uzatvárané sú hladkým falcom.

## 1.1.2 RÚRA HLADKÁ S LEMOM - ozn. RHL RÚRA HLADKÁ S PRÍRUBOU - ozn. RHP



**VZOR OBJEDNÁVANIA: RHL D/L X ks (L- dĺžka potrubia, max L je 1500mm)**

**PRÍKLAD: RHL 200/1500 2 ks**

**VZOR OBJEDNÁVANIA: RHP D/L X ks (L- dĺžka potrubia, max L je 1500mm)**

**PRÍKLAD: RHP 200/1500 3 ks**

Rúra hladká s lemom - výška lemu sa vyrába štandardne 5mm alebo 8mm.

Rúra hladká s prírubami – Falcované rúry sú dodávané spolu s lisovanými prírubami.

## 1.2 OBLÚK SEGMENTOVÝ (falcovaný)- ozn. OS

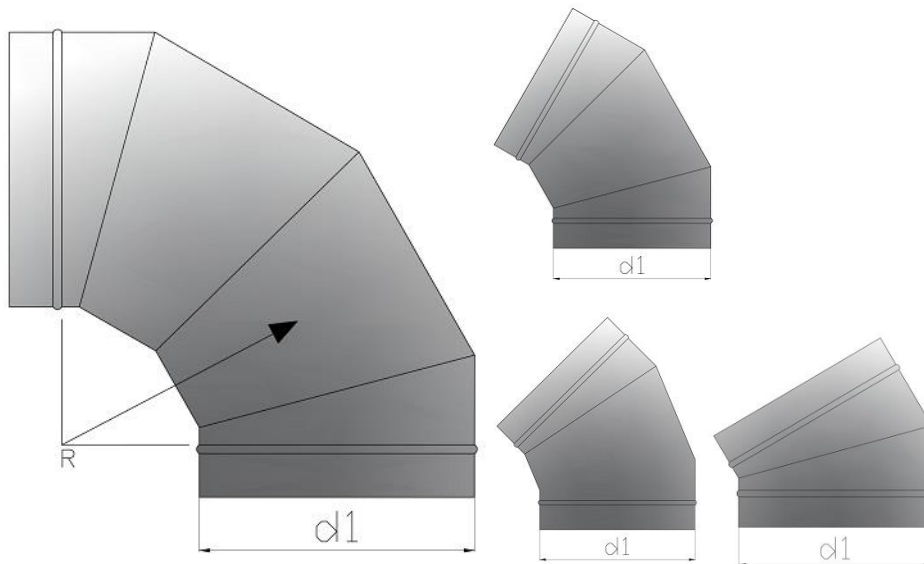

**VZOR OBJEDNÁVANIA: OS d/X° X ks (R=1xd)**

**PRÍKLAD: OS 250/90° 2 ks**

Oblúky sú vyrábané v štandardne z pozinkovaného plechu a v uhloch 15°, 30°, 45°, 60°, 90°, 125°, 180° po dohode vieme dodať oblúky od 5° do 180°

Polomer je v štandardne R=1xd, na vyžiadanie je možné vyrobiť oblúk s atypickým R.

Spájanie segmentov oblúka: od d80 – d200 bodovaním

od d225 – d1250 falcovaním

Hrúbka plechu oblúka:

0,6mm od d80 – d200

0,8mm od d225 – d560

1,0mm od d630 – d1250

## 1.2.1 OBLÚK LISOVANÝ - ozn. OL

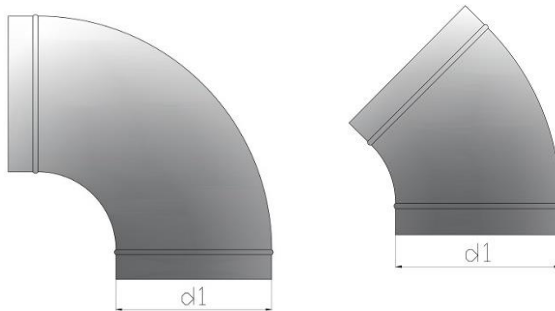

**VZOR OBJEDNÁVANIA: OL d/X° X ks**

**PRÍKLAD: OL 250/45° 5 ks**

Oblúky lisované sú vyrábané v priemeroch 100,125,160,200

## 1.3 T-KUS - ozn. TK (90°, 45°)

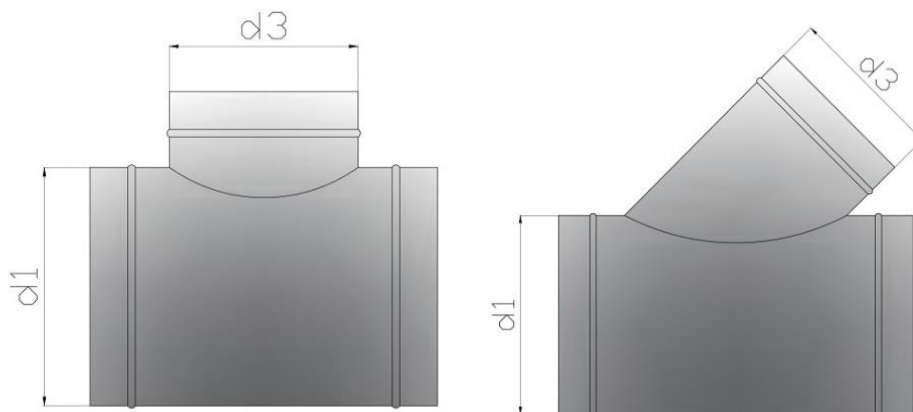

**VZOR OBJEDNÁVANIA: TK90° d1/d3 X ks TK45° d1/d3 X ks**

**PRÍKLAD: TK90° 315/200 3 ks alebo TK45° 315/200 6 ks**

Vyrábajú sa v štandardne z pozinkovaného plechu a v uhloch 30°, 45°, 60°, 90°. Na vyžiadanie je možné vyrobiť T-KUS s ľubovoľným uhlom od 30° po 90°. Dĺžka tvarovky záleží podľa priemeru d3.

Hrúbka plechu T-kus:

0,6mm od d80/d80 – d355/355

0,8mm od d400/400 – d630/630

1,0mm od d710 a viac

## 1.4 TX-KUS – ozn. TKX (90°, 45°)

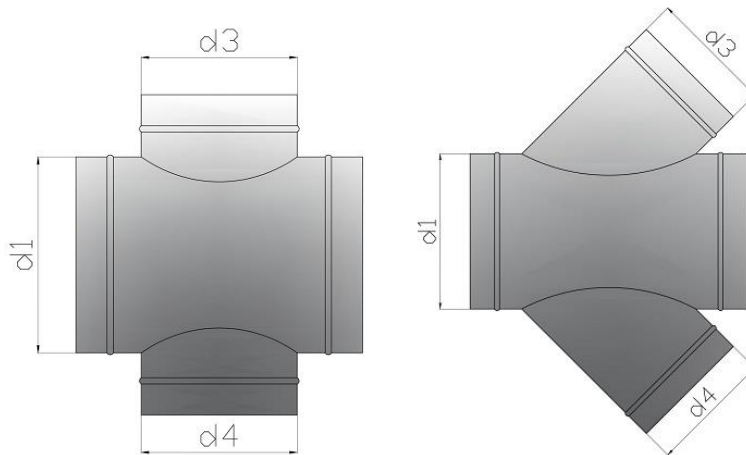

**VZOR OBJEDNÁVANIA: TKX90° d1/d3/d4 X ks TKX45° d1/d3/d4 X ks**

**PRÍKLAD: TKX90° 315/200/200 3 ks alebo TKX45° 315/200/200 6 ks**

Vyrábajú sa štandardne z pozinkovaného plechu a v uhloch 30°, 45°, 60°, 90°. Na vyžiadanie je možné vyrobiť T-KUS s ľubovoľným uhlom od 30° po 90°. Dĺžka tvarovky záleží podľa priemeru d3.

Hrúbka plechu T-kus:

0,6mm od d80/d80 – d355/355

0,8mm od d400/400 – d630/630

1,0mm od d710 a viac

## 1.5 T-KUS PRECHODOVÝ – ozn. TKPR (90°, 45°)

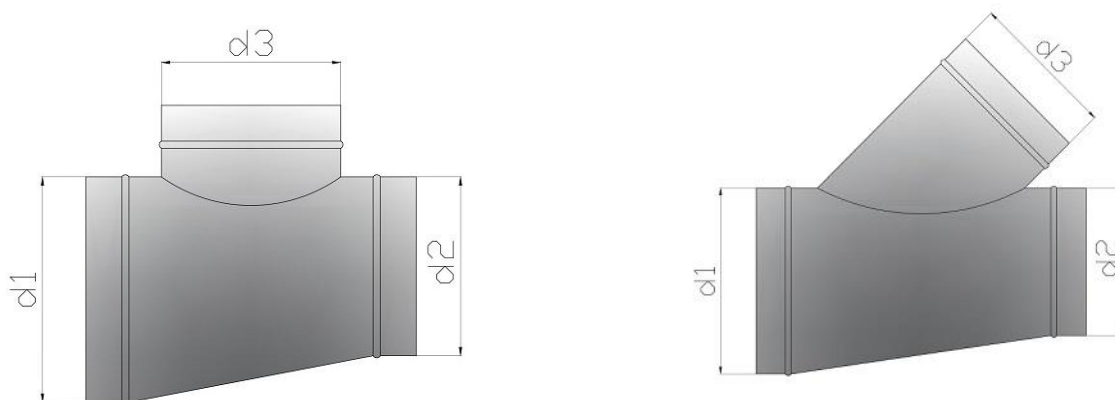

**VZOR OBJEDNÁVANIA: TKPR90° d1/d2/d3 X ks TKPR45° d1/d2/d3 X ks**

**PRÍKLAD: TKPR90° 315/200/200 3 ks alebo TKPR45° 315/200/200 6 ks**

## 1.6 T-KUS OBRATENÝ – ozn. TKO (90°)

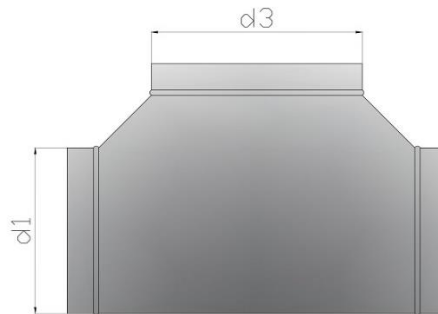

**VZOR OBJEDNÁVANIA: TKO d1/d2 X ks**

**PRÍKLAD: TKO 200/250 5 ks**

Vyrábajú sa v štandardne z pozinkovaného plechu. Dĺžka tvarovky záleží podľa priemeru d3.

## 1.7 PRECHOD SYMETRICKÝ ALEBO ASYMETRICKÝ – ozn. PRO/PRR

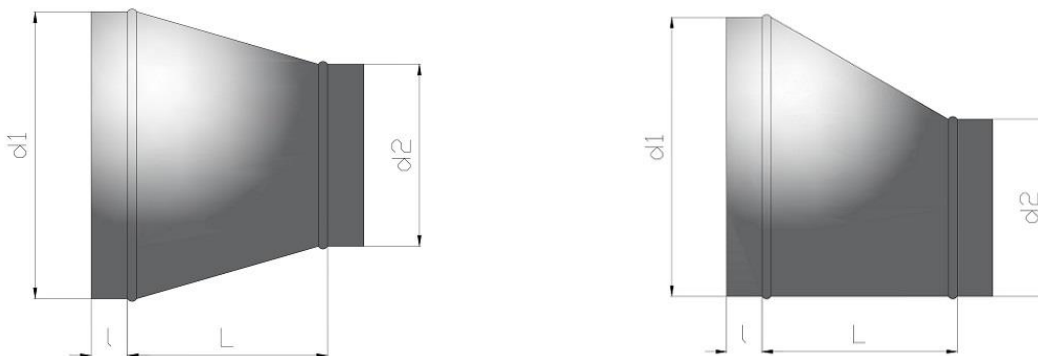

**VZOR OBJEDNÁVANIA: PRO d1/d2 X ks    PRR d1/d2 X ks**

**PRÍKLAD: PRO 315/200 5 ks alebo PRR 315/200 8 ks**

Vyrábajú sa štandardne z pozinkovaného plechu. Dĺžka prechodu „L“ je daná, na základe rozdielu priemeru d1 a d2. Na vyžiadanie si môže zákazník určiť dĺžku „L“ podľa svojich potrieb.

### Hrúbka plechu PRO/PRR:

0,6mm od d80 – d355  
0,8mm od d400 – d630  
1,0mm od d710 a viac



## 1.8 NOHAVICOVÝ KUS – ozn. NK (45°,90°)

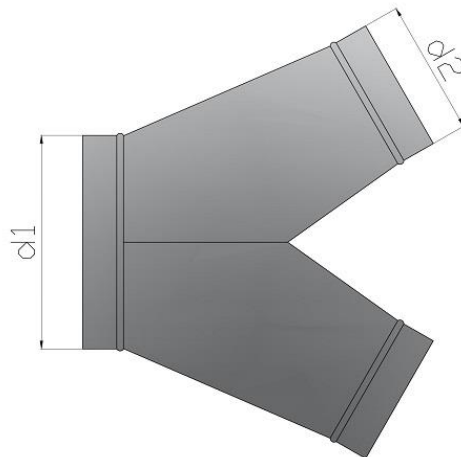

**VZOR OBJEDNÁVANIA: NK<sup>°</sup> d1/d2 X ks**

**PRÍKLAD: NK45° 315/200 1 ks alebo NK90° 315/200 1 ks**

Vyrábajú sa v štandardne z pozinkovaného plechu a v uhloch 30°, 45°, 60°, 90°. Pri tomto kuse musí byť zachovaná podmienka  $d1 \geq d2$ .

## 1.9 SPOJKA – ozn. SN (Niplová-vnútoraná) / SM (Mufnová-vonkajšia)

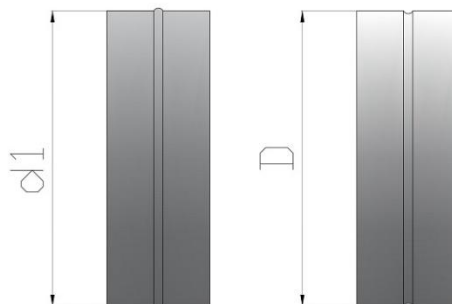

**VZOR OBJEDNÁVANIA: SN d1 X ks**

**PRÍKLAD: SN 315 10 ks**

**VZOR OBJEDNÁVANIA: SM D X ks**

**PRÍKLAD: SM 250 8 ks**

Spojka slúži na spájanie kruhových rúr a tvaroviek.

1.10 KONCOVÝ KRYT (záslep) – ozn. KKN (Niplová-vnútoraná)

- ozn. KKM (Mufnová-vonkajšia)

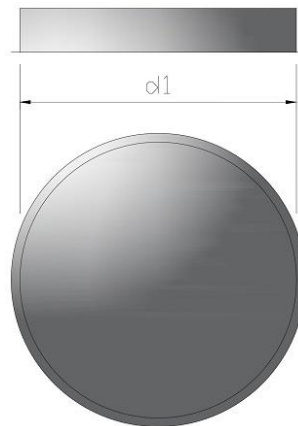

**VZOR OBJEDNÁVANIA: KKN  $d1$  X ks**

**PRÍKLAD: KKN 315 10 ks**

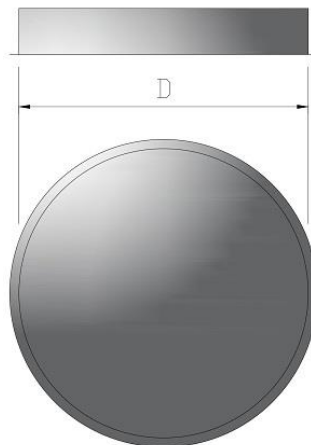

**VZOR OBJEDNÁVANIA: KKM D X ks**

**PRÍKLAD: KKM 315 10 ks**

Záslep slúži na zaslepenie kruhových rúr a tvaroviek.

## 1.11 VÝFUKOVÝ KUS – ozn. VKS / VKR

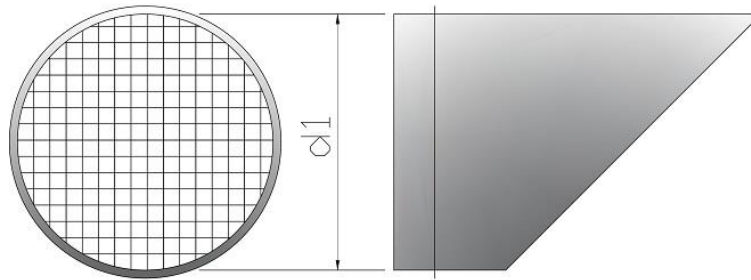

**VZOR OBJEDNÁVANIA: VKS D X ks**

**PRÍKLAD: VKS 315 10 ks**

VKS sa vyrába v štandarde pri 45°. Na vyžiadanie je možné vyrobiť atypický kus podľa potrieb zákazníka. Veľkosť oka sita sú 10x10 alebo 20x20

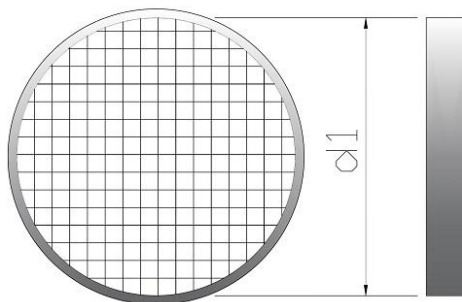

**VZOR OBJEDNÁVANIA: VKR D X ks**

**PRÍKLAD: VKR 315 10 ks**

### 1.12 VÝFUKOVÁ HLAVICA – ozn. VH



**VZOR OBJEDNÁVANIA: VH D X ks**

**PRÍKLAD: VH 710 5 ks**

### 1.13 VÝFUKOVÝ OBLÚK SEGMENTOVÝ 135° – ozn. VKOS

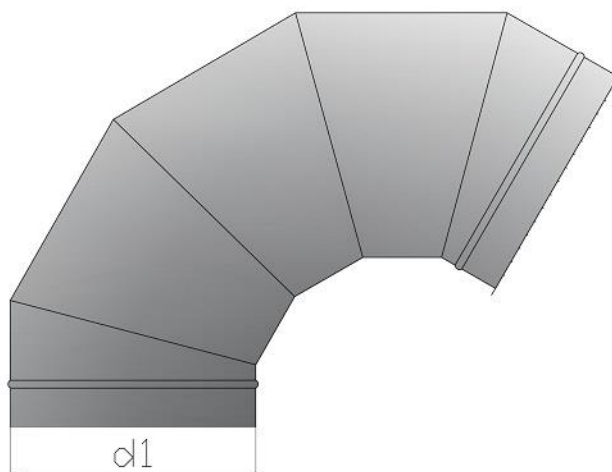

**VZOR OBJEDNÁVANIA: VKOS D X ks**

**PRÍKLAD: VKOS 315 7 ks**

### 1.14 REGULAČNÁ KLAPKA – ozn. **RK/ TESNÁ/REGULAČNÁ**

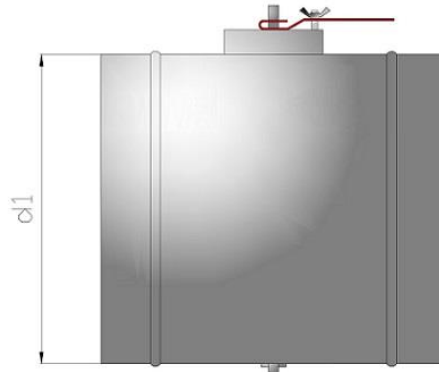

**VZOR OBJEDNÁVANIA: *RK D X ks Tesná***

**PRÍKLAD: *RK 630 4 ks Tesná***

### 1.15 ŠUPÁTKO

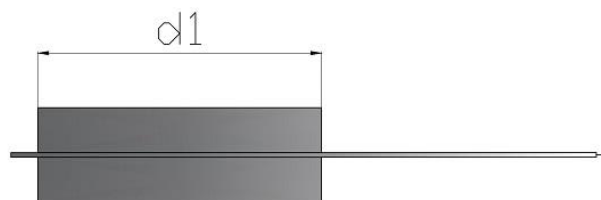

**VZOR OBJEDNÁVANIA: *ŠUPÁTKO D Xks***

**PRÍKLAD: *ŠUPÁTKO D250 1ks***



V Z T KOCÁK S.R.O.

VÝROBA VZT POTRUBIA / [VZTKOCAK@GMAIL.COM](mailto:VZTKOCAK@GMAIL.COM)

NAFÁRSKA 1413 90845 GBELY

+421911264417, +421346589413

### 1.16 PROTIDAŽĎOVÁ STRIEŠKA - ozn. PS/PSL

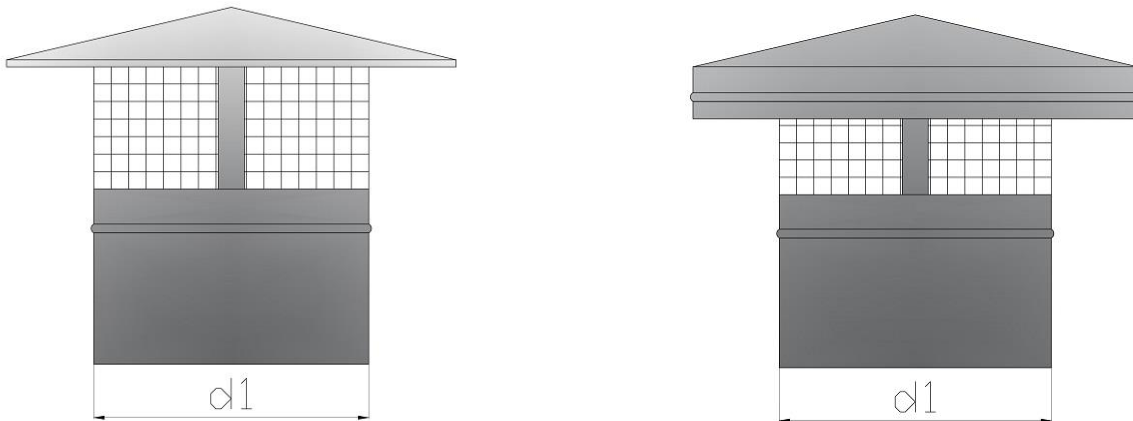

**VZOR OBJEDNÁVANIA: PS D X ks**

**PRÍKLAD: PS 400 4 ks**

### 1.17 SEDLOVÉ ODBOČKY - ozn. SO (45°,90°)

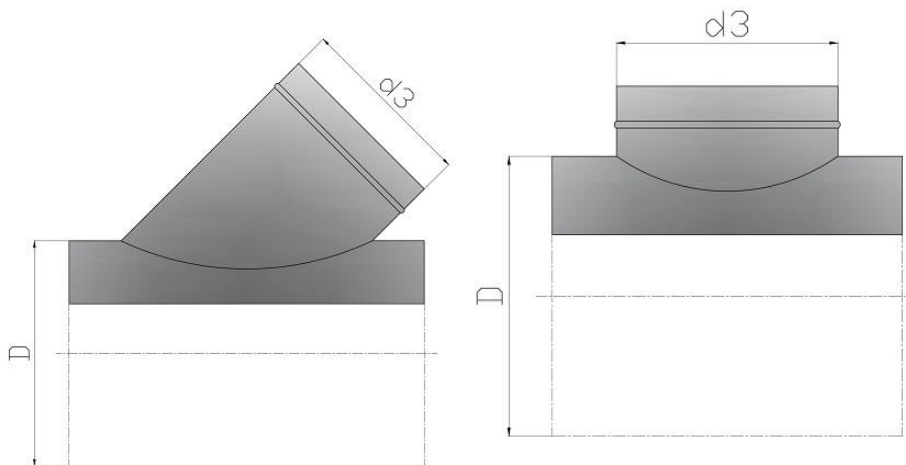

**VZOR OBJEDNÁVANIA: SOX° d3/D X ks**

**PRÍKLAD: SO45° 250/400 4 ks**

## 1.18 TLMIČ HLUKU- ozn. TH

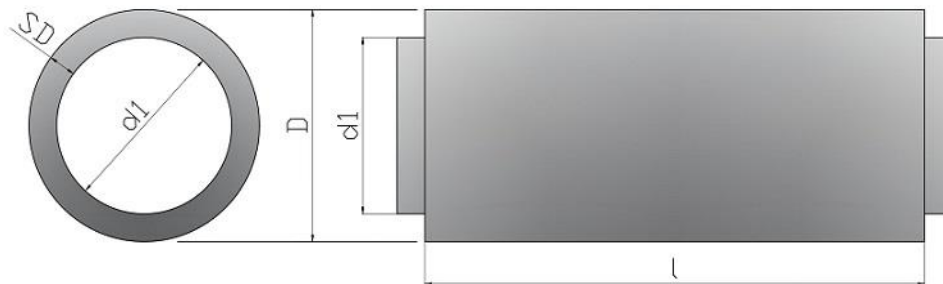

**VZOR OBJEDNÁVANIA: TH d1/L SDx X ks**

**PRÍKLAD: TH 315/1200 SD100 3ks**

Príklad objednania TH pri priemere 315mm, dĺžke 900mm a hrúbke tlmiacej plochy 100mm.

## 1.18 PRUŽNÉ PRIPOJENIE- ozn. PM/PM S PRÍRUBOU

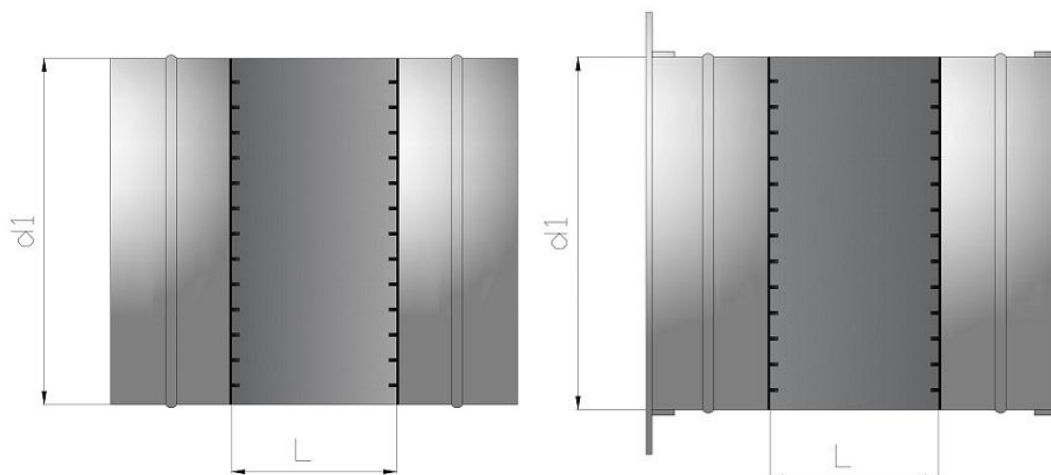

**VZOR OBJEDNÁVANIA: PM d1 X ks**

**PRÍKLAD: PM 250 3ks**